

Смоленская областная библиотека для детей и молодёжи  
имени И. С. Соколова-Микитова

# «Лето, книга, я - друзья»

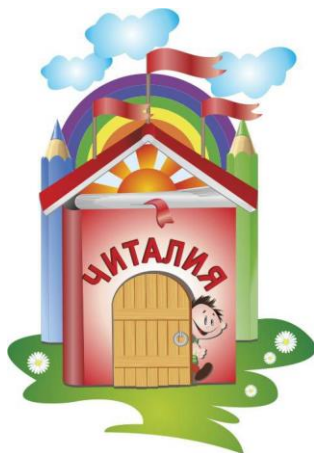

Летний читательский  
дневник

5-7 лет

## Дорогой друг!

Лето – это весело: солнце, игры и, конечно, интересные книжки! Присоединяйся к яркой познавательной Программе летнего чтения – «Лето, книга, я – друзья-2026» и преврати каждый день в маленькое литературное приключение.

**С 15 июня по 31 августа** читай разнообразные книги, отмечай понравившиеся цитаты и любимых героев, делись своими впечатлениями, мыслями, оценками о каждом прочитанном произведении.

Как это сделать:

### 1. Вести Летний читательский дневник

➤ Выбери книги, которые тебе хочется прочитать. Можешь взять их из рекомендованного списка или подобрать любые – те, что тебе нравятся!

➤ Прочитай их (можно вместе с мамой, папой, бабушкой или дедушкой).

➤ После прочтения каждой книги заполни страничку в Дневнике. Для каждой истории – своя страничка.

На страничке можно:

- нарисовать картинку про то, что тебе больше всего понравилось в книге;
- приклеить наклейку;
- рассказать (или попросить маму/папу записать) несколько слов о том, что запомнилось;
- выписать какую-нибудь интересную фразу из книги.

➤ Отметь, сколько книг ты прочитал за лето.

Постарайся прочитать хотя бы 5 книг – будет очень здорово!

2. Снять короткое (не более 2 минут) видео (или несколько) о самой впечатлившей тебя книге в одном из форматов:

– отзыв с рекомендацией для друзей или рассказ от лица героя,

– мини-спектакль или ожившие картинки из произведения,

– презентация с иллюстрациями или буктрейлер.

Это будет твоя творческая работа для читательского дневника. Расскажи, почему ты рекомендуешь эту книгу, – пусть другие тоже захотят её прочесть! Ссылку на видео пришли сообщением в группу библиотеки ВКонтакте.

3. Проверить свою эрудицию и разгадать зашифрованную фразу на сайте библиотеки. Впиши её в читательский дневник, обязательно укажи автора.

Делись эмоциями, твори и получай удовольствие от чтения!

\*\*\*

Ждём твой Летний читательский дневник и видеоотзывы о книгах **до 10 сентября 2026 года** по адресу: г. Смоленск, ул. Ленина, 16.

Информация о Программе летнего чтения «Лето, книги, я – друзья-2026» размещена на сайте библиотеки и в социальной сети ВКонтакте.

\*\*\*

Летний читательский дневник можно скачать на сайте библиотеки или создать свой уникальный.

Если возникнут вопросы, сотрудники библиотеки с удовольствием ответят на них по телефонам: **38-05-36** или **8-920-330-13-61** (Людмила Вячеславовна).

*Пусть лето будет наполнено не только солнцем  
и теплом, но и волшебством хороших книг!*

Сайт



ВК













## ЗНАКОМСТВО

1. Фамилия, имя \_\_\_\_\_
2. Возраст \_\_\_\_\_
3. Детский сад, школа, библиотека \_\_\_\_\_
4. Контактный телефон \_\_\_\_\_

**Какие книги тебе нравится читать?**

*Отметь галочкой*

<i><b>Приключения</b></i>	
<i><b>Сказки</b></i>	
<i><b>Комиксы</b></i>	
<i><b>Детективы</b></i>	
<i><b>Стихи</b></i>	
<i><b>Фэнтези</b></i>	
<i><b>О природе</b></i>	
<i><b>Мифы и легенды</b></i>	
<i><b>О технике</b></i>	
<i><b>Рассказы</b></i>	

## СТРАНИЧКА КНИГИ

Название произведения \_\_\_\_\_

Автор произведения \_\_\_\_\_

Дата начала чтения \_\_\_\_\_

### «Книжная шкала впечатлений»

Отметь, на сколько баллов тебе понравилась книга. Для этого закрась любым цветом определённое количество квадратов (чем больше закрасишь, тем книга, на твой взгляд, интереснее).

1	2	3	4	5	6	7	8	9	10
---	---	---	---	---	---	---	---	---	----

### «Найди, кто главный в истории»

В каждой книге живут разные герои! Попробуй их найти. Прочитай книгу, а потом обведи картинку, которая показывает, кем является главный герой:

		
ЧЕЛОВЕК	ЖИВОТНОЕ	ЧУДОВИЩЕ
		
ТЕХНИКА	ВОЛШЕБНОЕ СУЩЕСТВО	ПРИРОДА (растения, явления природы)
		
ДРУГОЕ (напиши)		

## «Такие разные эмоции на страницах книг»

Отметь, какие эмоции ты испытывал(а) во время чтения.

	<b>РАДОСТЬ</b>		<b>ГРУСТЬ</b>
	<b>ЛЮБОПЫТСТВО</b>		<b>СМЕХ</b>
	<b>УДИВЛЕНИЕ</b>		<b>ЗЛОСТЬ</b>
	<b>СТРАХ</b>		<b>ВОСТОРГ</b>
	<b>СКУКА</b>		<b>ДРУГОЕ</b>

## «Книжные полки прочитанных книг»

Напиши на корешках названия произведений, или отметь звёздочкой, сколько книг ты прочитал, и у тебя появится своя полка прочитанных книг.

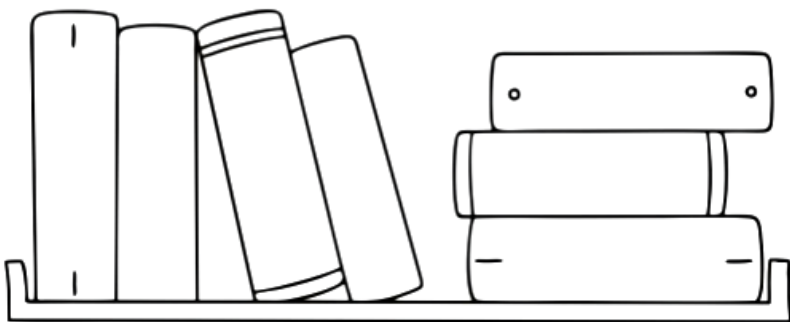
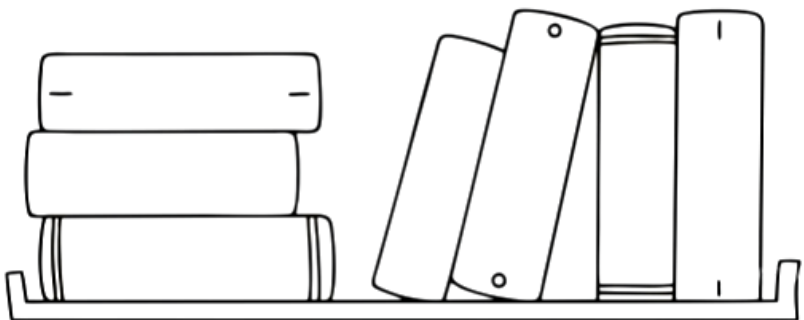
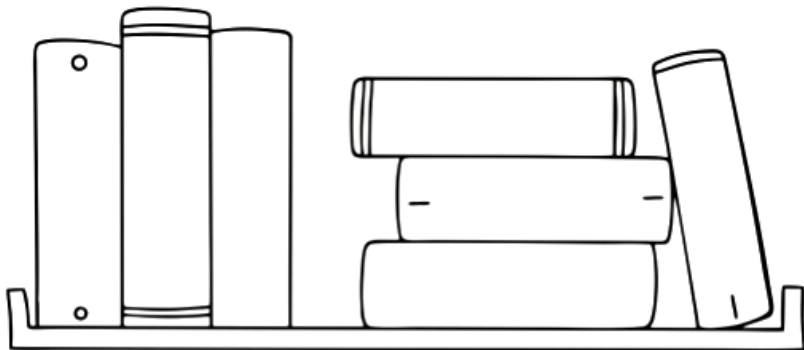

**Впиши расшифрованную фразу, укажи автора**

---

---

---

---

---

---

---

---

---

---